

Reflector CP22
con Soporte Estándar

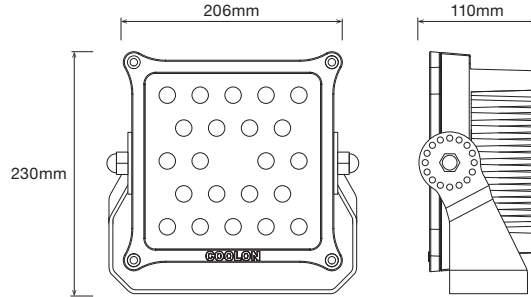

Características Electricas

Voltaje
19 – 31VDC

Potencia
65W @ 24VDC

Índice IP/IK
IP66 / IK08

Temperatura Operación
-20 to +50°C

MOUNTING BRACKET INSTALLATION

Step 1

Monte el accesorio de iluminación en la ubicación adecuada.

Soporte de Montaje de Planta Fija

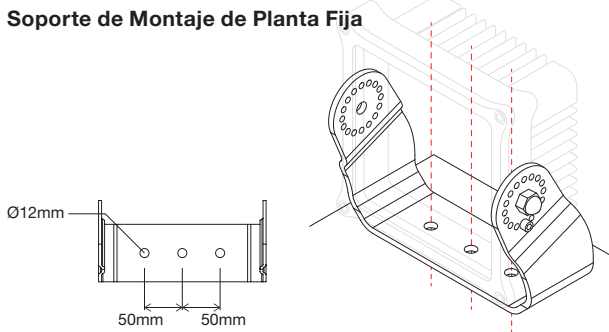

Soporte de Montaje de Planta Móvil

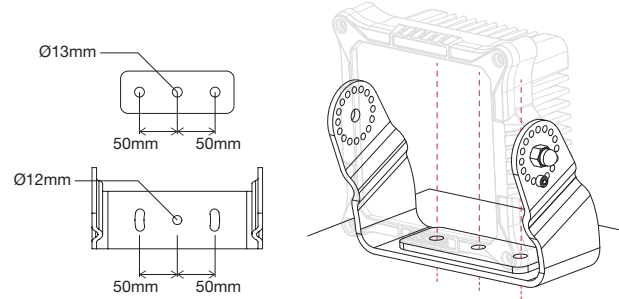

Step 2

Para ajustar el ángulo de montaje, suelte el perno y afloje la tuerca.

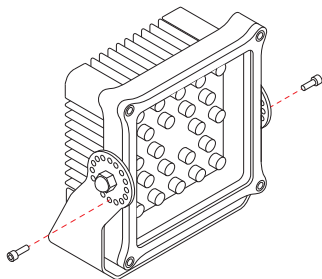

Step 3

Ajuste el ángulo de la lámpara y alinee los agujeros del soporte bien sea a los agujeros de montaje superiores o inferiores.

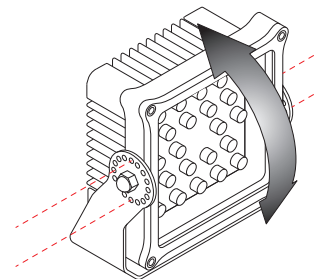

Step 4

Use compuesto de retención Loctite® 243™ (no incluido) para asegurar la tuerca. Ator los pernos a ambos lados.

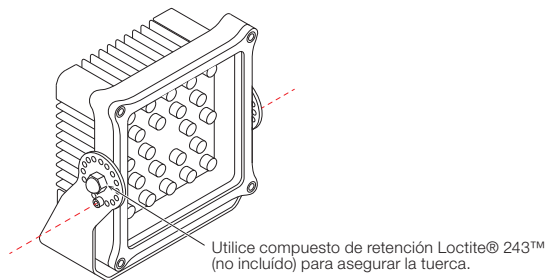

CONFIGURACIÓN

ELV

Extra Bajo Voltaje

Deutsch DT04-2P
Connector
(Fits DT06-2P)



Blanco (Positivo)
Negro (Negativo)

