

Luminaria CP66

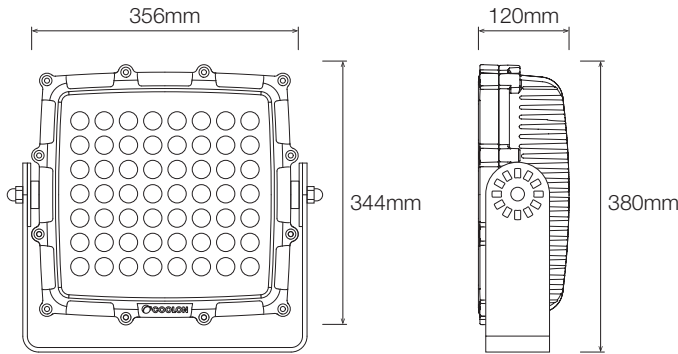

Fuente de alimentación (PWR-CLN-320-48-0281AL)

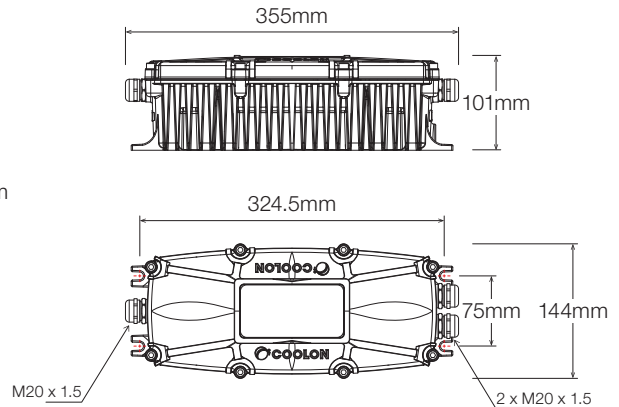

Especificaciones técnicas

Voltaje de (Luminaria)
45 – 48VDC

Voltaje de (Fuente de alimentación)
100 – 277VAC

Potencia
320W

IP/IK Índice
IP66 / IK09

Rango de Temperatura Operacional
-20°C ≤ T_{amb} ≤ 50°C

Soporte de Montaje de Planta Fija
MBR-CP66-FPB

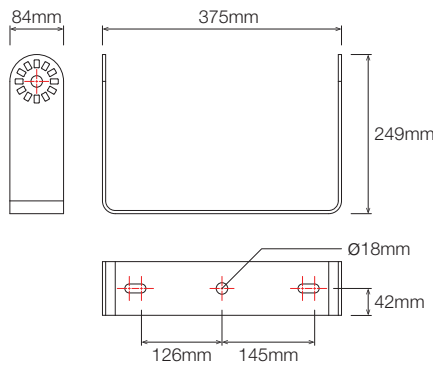

Soporte de Montaje de Planta Móvil (Opcional)
MBR-CP66-MPB

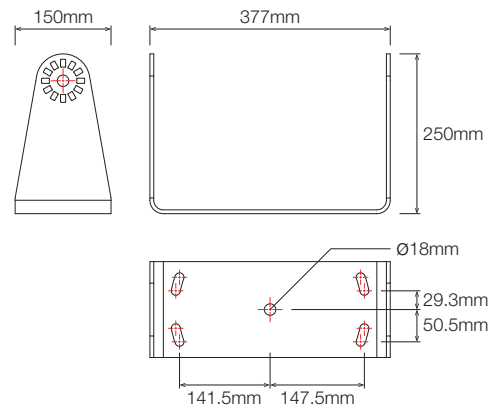

CABLEADO

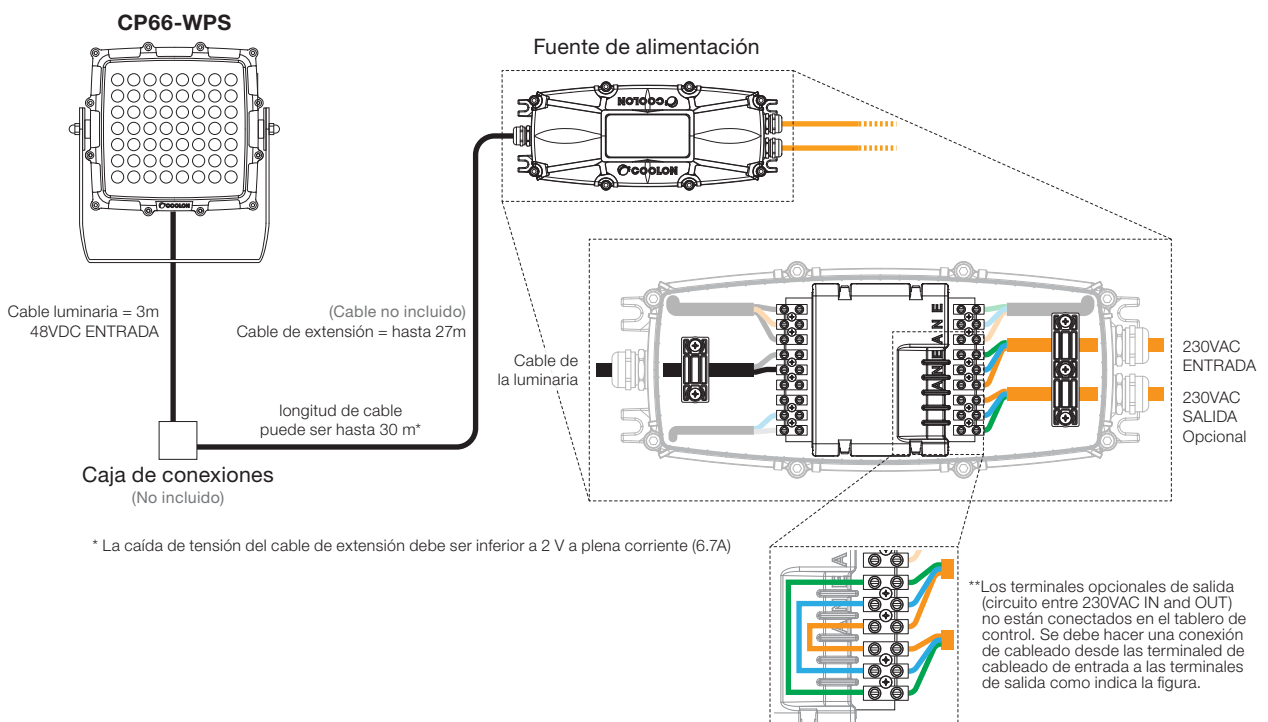

INSTALACIÓN DEL SOPORTE DE MONTAJE

Paso 1

Instalar los seguros del brazo en los espárragos sobresalientes de ambos lados como se muestra a continuación.

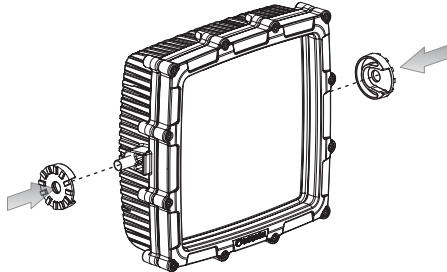

Paso 2

Aplicar la fuerza necesaria para abrir los brazos del soporte de modo que entren en los seguros apropiadamente posicionados.

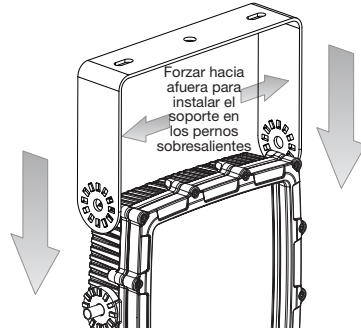

Paso 3

Alinear las ranuras perforadas del soporte con las muescas correspondientes en los seguros de los brazos, luego apriete las tuercas. Asegurarse que todas las ranuras están firmemente posicionadas en las muescas después de apretar las tuercas. El torque recomendado es 40 Nm.

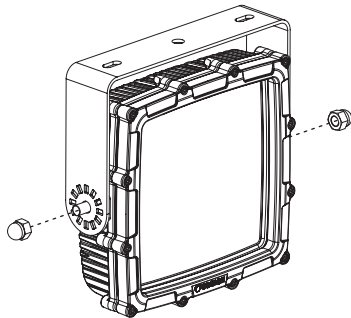

Por favor utilice Loctite® 243™ Compuesto retenedor (no incluido) para asegurar la tuerca ciega.

IMPORTANTE: Asegurarse que todas las ranuras están firmemente posicionadas en las muescas después de apretar las tuercas.

