

**INSTRUCCIONES DE INSTALACIÓN**

**Paso 1**

Retire la luminaria antigua del poste, dejando el cable existente.

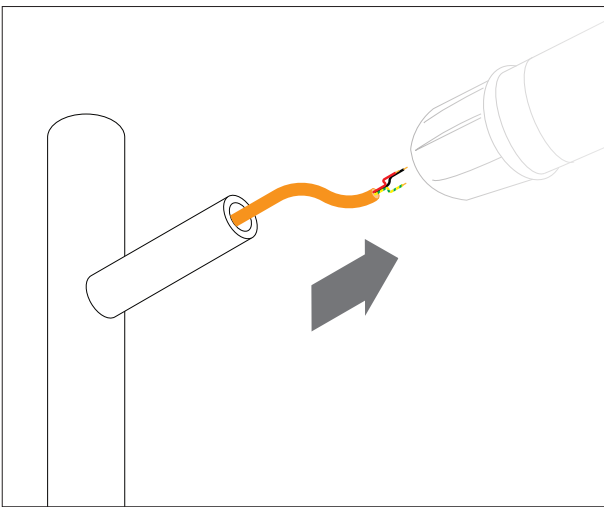

**Paso 2**

Afloje los seis tornillos de fijación en la parte inferior para retirar la cubierta.

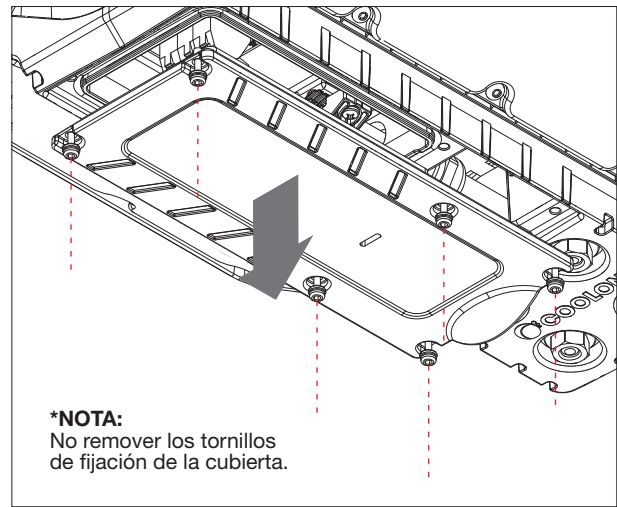

**Paso 3**

Pase el cable a través del prensaestopas mientras desliza el DLK2 por la espiga. Apretar usando los pernos en U con arandelas y tuercas de tubo M8.

Proceda a conectar los cables según es requerido. Puede asegurar el cable usando la abrazadera plástica.

**Requerimientos Conductor**  
**Tamaño del Conductor**..... 0.5 – 6mm<sup>2</sup>  
**AWG**..... 20 – 10  
**Longitud del cable Desnudo**.. 11 – 12mm  
**Diámetro externo min/max**..... 7mm/13mm

**\*NOTA:** La carcasa esta aterrizada internamente.

Llave de 24mm es requerida para Apretar el prensaestopas

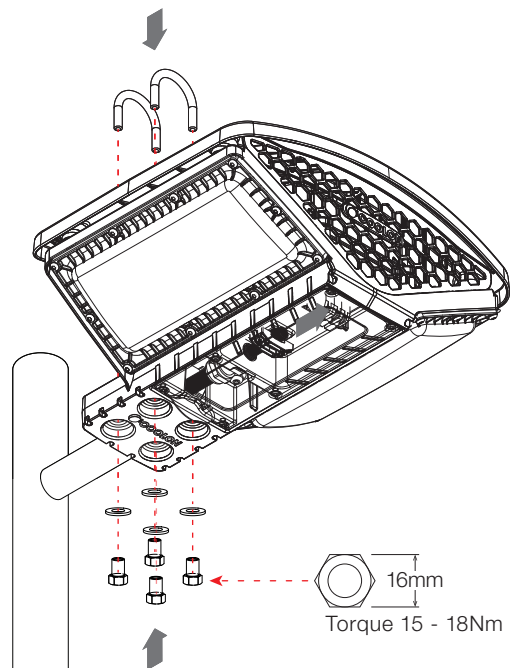

**INSTRUCCIONES DE INSTALACIÓN (Continuación)**

**Paso 4**

Luego de haber montado la DLK2 en la espiga y completado el cableado, instale de nuevo la cubierta para finalizar la instalación.

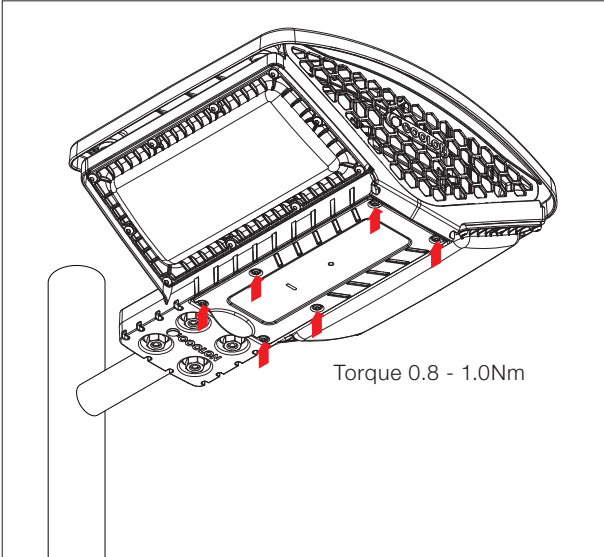

**REEMPLAZO DE LA GLÁNDULA**

La luminaria se provee con un prensaestopas de acero inoxidable M20 para un diámetro de cable de 7 ~ 13mm y son asegurados usando Loctite 243.

La prensaestopas se puede reemplazar por otros tipos que tengan rosca de montaje M20 x 1.5mm. Se recomienda Loctite 277 para una unión permanente.

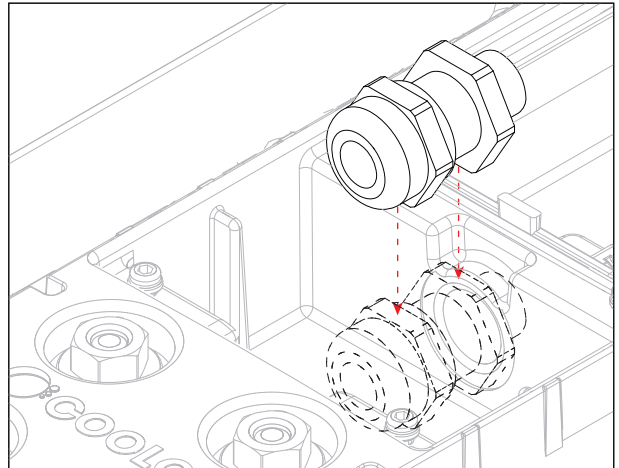

**¡ IMPORTANTE**

**Uso principal:** Aplicaciones comerciales e industriales.

- Lea detenidamente este manual antes de la instalación.
- Manipule el producto con cuidado.
- El producto debe estar conectado a tierra.
- El producto debe ser instalado por una persona debidamente calificada.
- No mire fijamente a la lámpara en pleno funcionamiento, puede ser perjudicial para sus ojos
- Desconecte la alimentación eléctrica antes de la instalación y el mantenimiento.
- Asegúrese de que el producto está bien instalado.
- La carcasa puede calentarse tras el funcionamiento.
- Mantenga limpia la cara óptica

